





この度は、「車いす用スロープ段ない・ス 踊り場」をお求めいただきまして、誠にありがとうございます。

本書には、連結用スロープの組立・調整についての方法と注意事項について記載しています。
 本書の内容に沿って正しく組み立ててください。
 また、設置後はご使用者様に使用方法を十分にご説明ください。

安全上のご注意

製品を安全に使用していただくために、特に守っていただきたい注意事項を記載しています。
 ご使用前に必ず読んでいただき、理解した上でご使用いただきますようお願いいたします。

 警告	誤った取り扱いをすると、生命にかかわる傷害や物的損害を招くおそれがあります。
 注意	誤った取り扱いをすると、軽度の傷害や物的損害を招くおそれがあります。

 警告	<ul style="list-style-type: none"> ・指定の部品を使用してください。 ・必ず脱輪防止のサイドエッジ類を取り付けて使用してください。 ・取扱店以外の方は絶対に分解したり、修理・改造はしないでください。 ・本体のねじ山を痛める原因になりますので、電動ドライバーを使用しないでください。
 注意	<ul style="list-style-type: none"> ・連結用スロープ等の接合部やサイドエッジプレートでの指づめにご注意ください ・組立・調整は取扱店がおこなってください。 ・連結用スロープのスライド接合時、接合部分にほこりや砂等の付着があれば、ふき取ってください。接合部分にほこりや砂等がかみこむと、傷が発生し、組立できない恐れがあります。 ・組立完了後、サイドエッジ類にがたつきがないか確認してください。 ・製品を落とさないでください。製品の破損や変形、傷が発生し、組立できない恐れがあります。

各部の名称

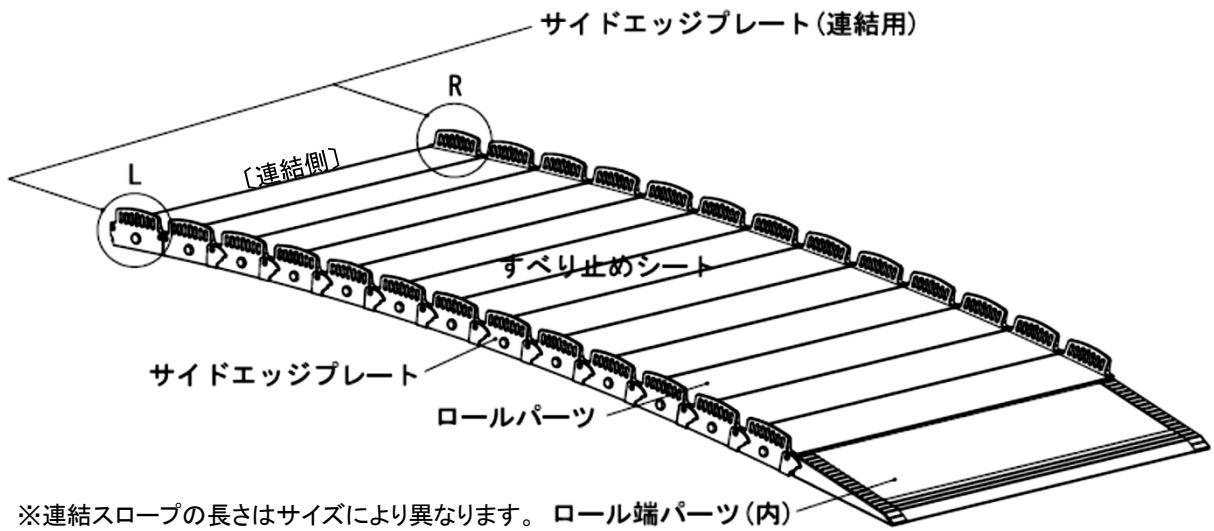

ロールパーツ

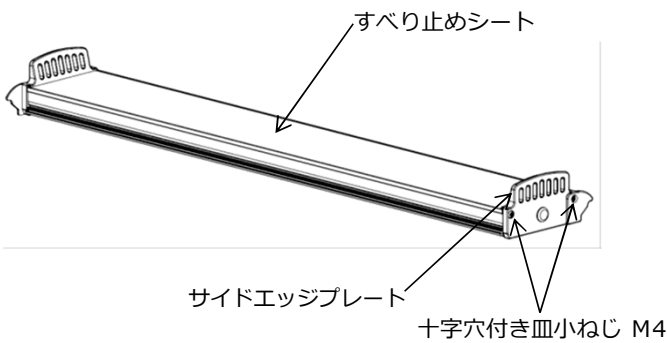

付属品	入数
サイドエッジプレート	2
十字穴付き皿小ねじ M4	4

ロール端パーツ(内)

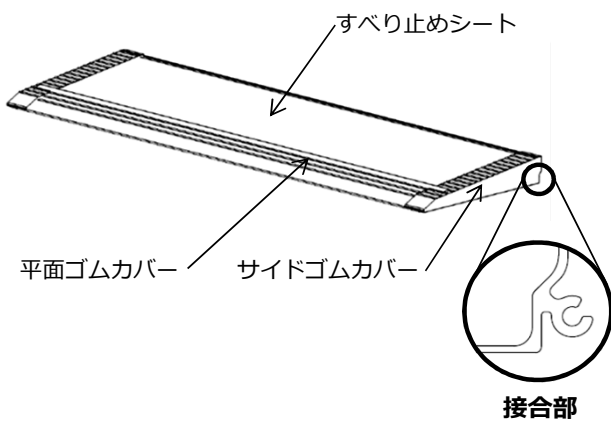

サイドエッジプレート

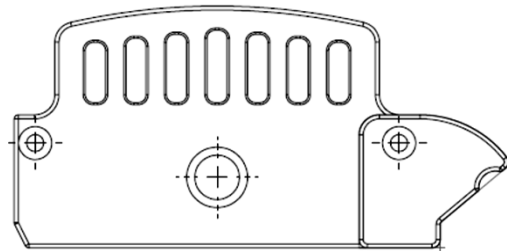

サイドエッジプレート(連結用)L

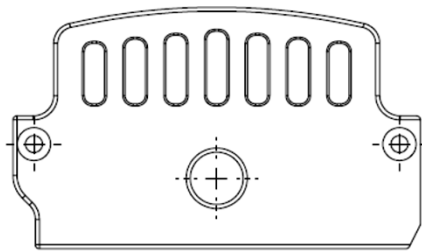

サイドエッジプレート(連結用)R

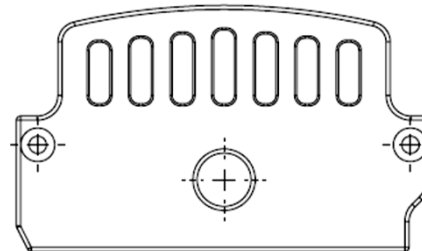

連結用スロープ組立・調整方法 《10cm(1本あたり)短くする場合》

- ① 皿小ねじをゆるめ、サイドエッジプレートを外す。
(反対側も同じようにサイドエッジプレートを外してください。)

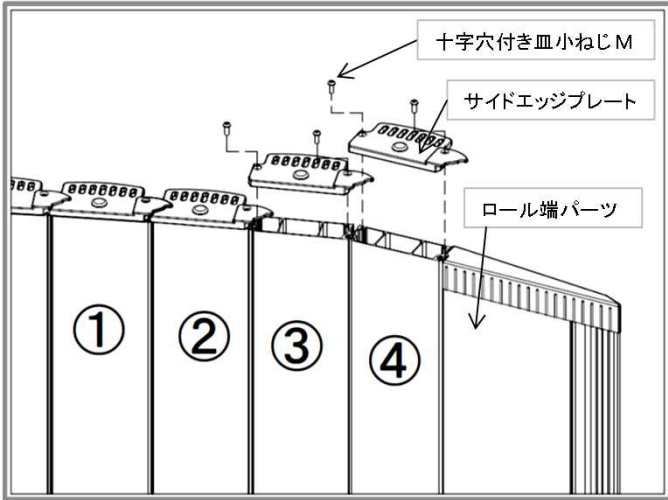

- ② ロール端パーツを抜き取る。

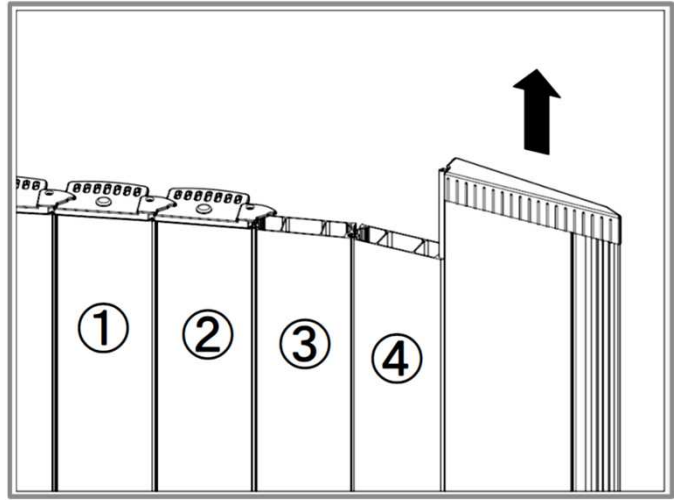

- ③ 減らす長さ分のロールパーツを抜き取る。

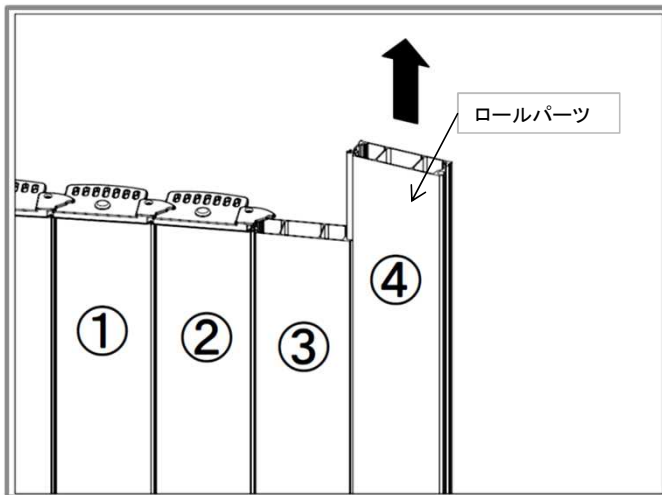

- ④ (2)で抜き取ったロール端パーツを差し込む。

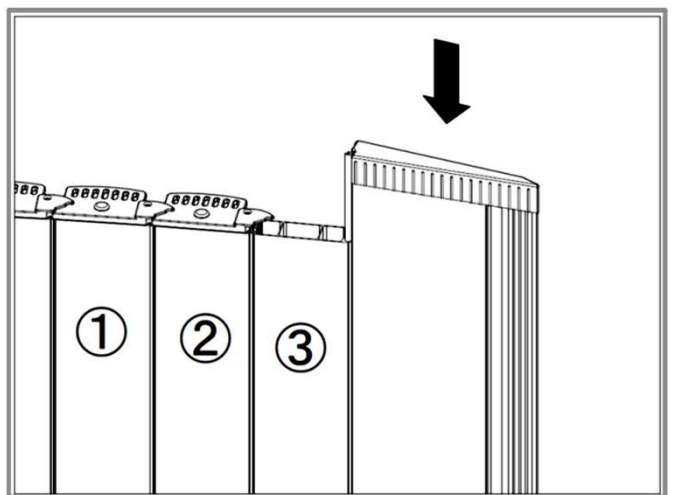

- ⑤ 皿小ねじでサイドエッジプレートを取り付ける。
(反対側も同じようにサイドエッジプレートを取り付けてください。)

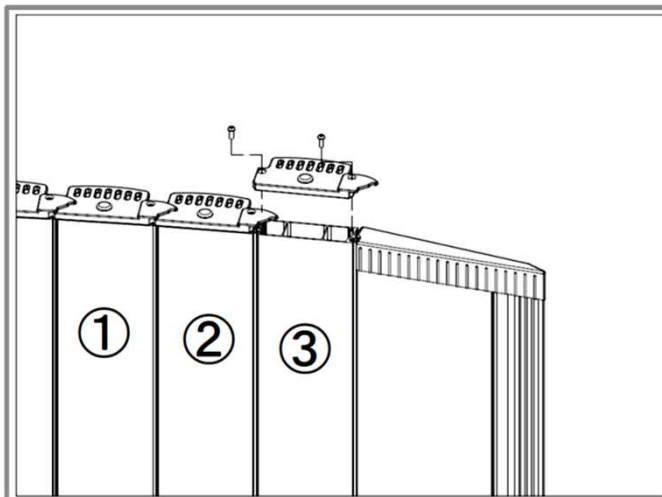

- ⑥ 完成 (がたつき、ねじのゆるみがないことを確認する。)

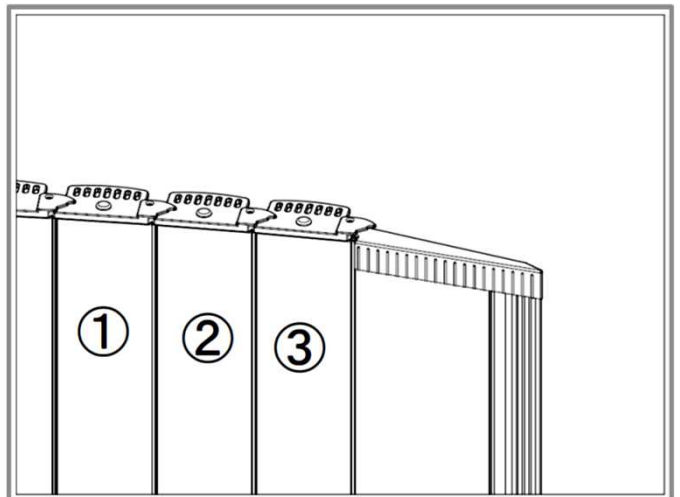

連結用スロープ組立・調整方法 《10cm(1本あたり)長くする場合》

- ① 皿小ねじをゆるめ、サイドエッジプレートを外す。
(反対側も同じようにサイドエッジプレートを外してください。)

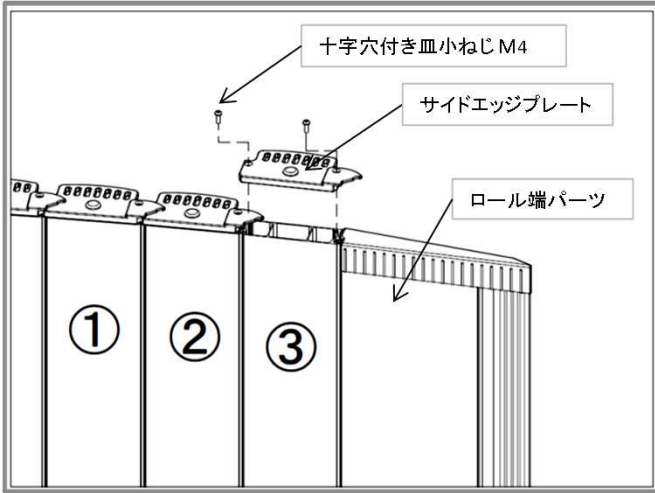

- ② ロール端パーツを抜き取る。

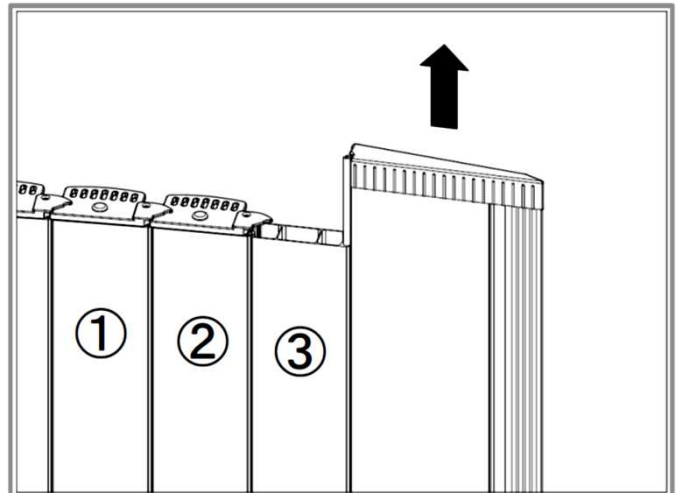

- ③ 増やす長さ分のロールパーツを、向きを合わせて差し込む

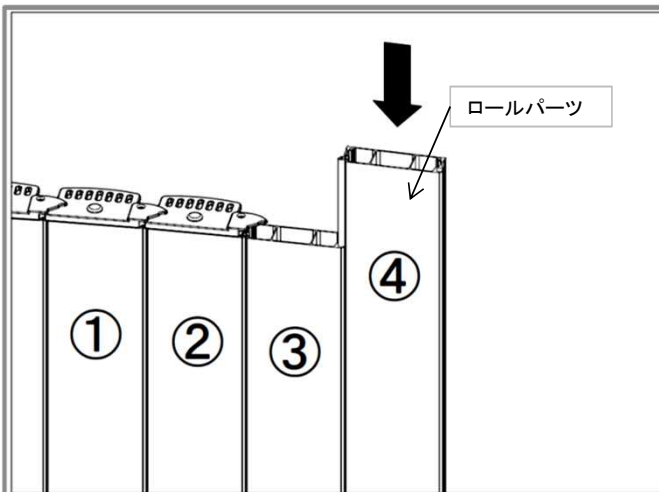

- ④ (2)で抜き取ったロール端パーツを差し込む。

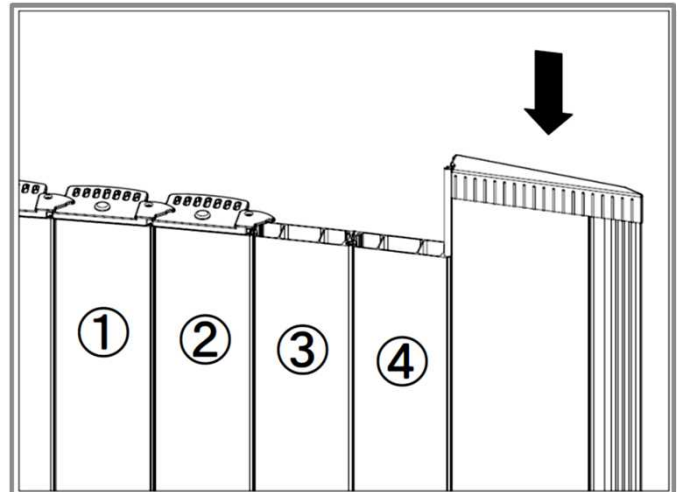

- ⑤ 皿小ねじでサイドエッジプレートを取り付ける。
(反対側も同じようにサイドエッジプレートを取り付けてください。)

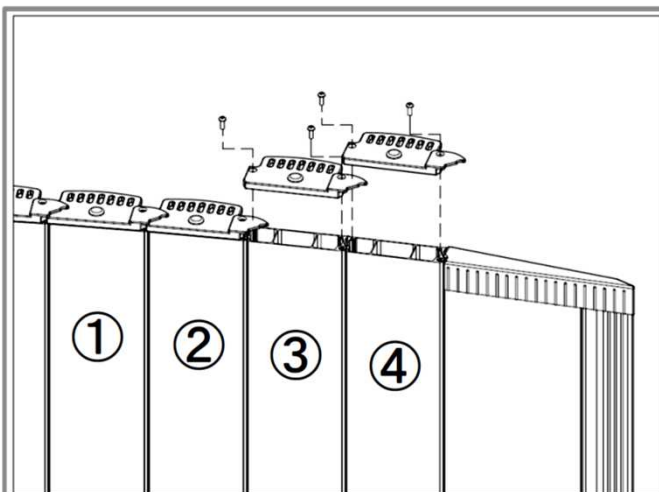

- ⑥ 完成 (がたつき、ねじのゆるみがないことを確認する。)

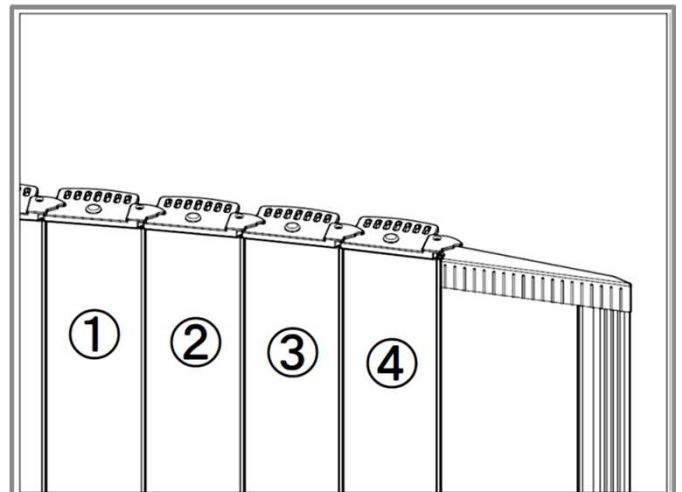

踊り場とスロープの連結方法

《用意するもの》・高さ調整が完了し、脚を取り付けた状態の踊り場本体。

・長さ調整が完了した連結スロープ。※事前に連結側のロールパーツを一本抜き取ってください。

- ① 連結スロープは踊り場本体の分割ラインに対し、垂直な辺の接合部に連結します。
踊り場本体のアルミカバー(角)を固定している裏面のつまみねじを緩め、アルミカバー(角)を取り外してください。

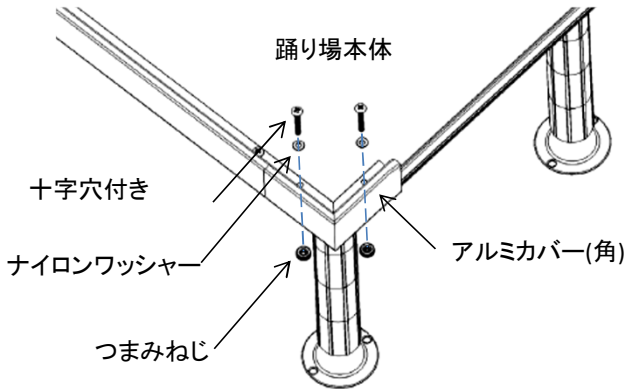

- ② 踊り場本体の接合部に走行面から体重をかけた状態で、事前に抜き取った連結スロープのロールパーツを一本差し込んでください。差し込みづらい場合は、端部を軽く叩きながら差し込んでください。

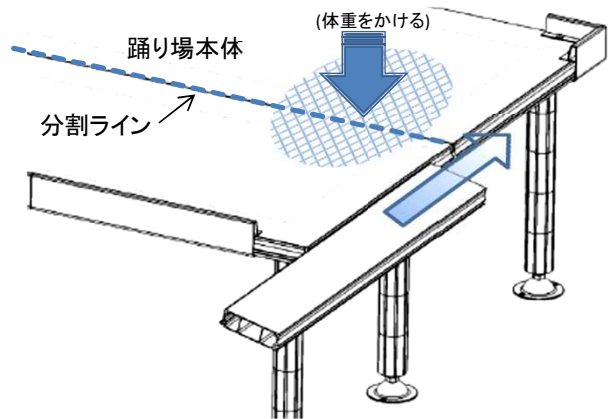

- ③ 踊り場本体と連結スロープそれぞれの接合部側を持ち上げ、角度をつけた状態で連結スロープを差し込んでください。

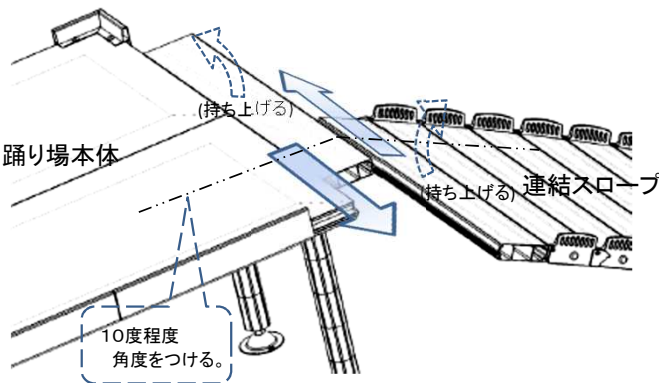

- ④ 連結したスロープにサイドエッジプレートを取り付け、全てのビスで固定してください。

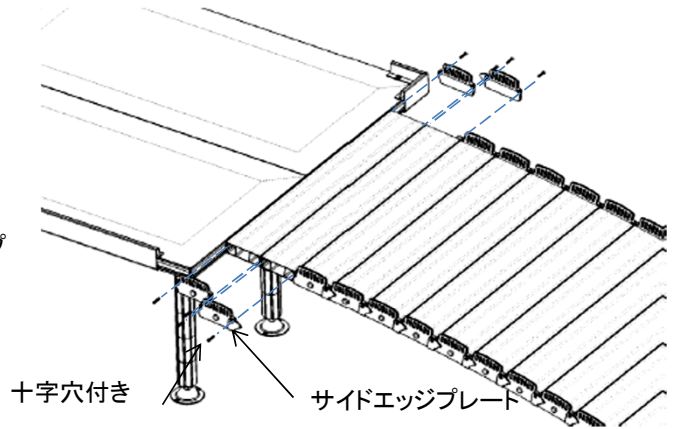

- ⑤ サイドエッジプレートが重なる位置にビスを取り付けづらい場合は、連結スロープを組んだ状態の踊り場を立たせ、連結スロープを折り曲げて、ビスを取り付けてください。

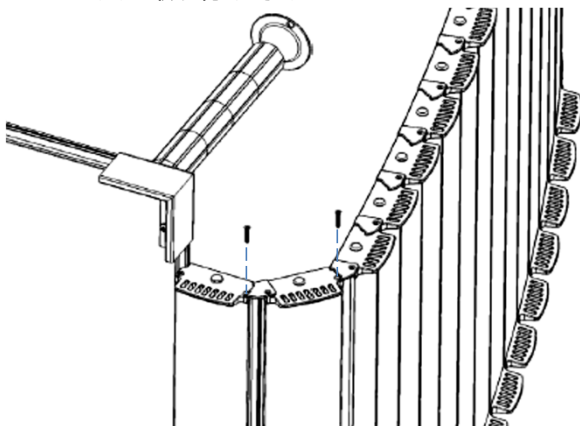

- ⑥ ①で取り外した踊り場本体のアルミカバー(角)を取り付け、①の逆手順で固定してください。つまみねじを手で締めた後、プラスドライバーで強く締めてください。

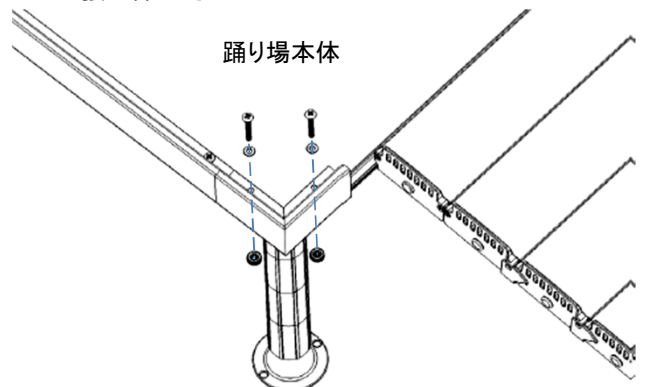

MEMO

MEMO

MEMO